

Manuel d'utilisation Automates à prépaiement

BICONT 311
BICONT 312

Merci d'avoir choisi un appareil BICONT.

BICONT 311 convient pour l'utilisation d'une machine.

BICONT 312 est utilisé pour le fonctionnement en parallèle de deux machines, deux utilisateurs peuvent accéder en même temps sur deux machines ou un utilisateur sur deux machines à la fois.

Distribution exclusive	ELEKTRON AG Riedhofstrasse 11 CH-8804 Au ZH
Produit	Automate à prépaiement
Type	BICONT 311, BICONT 312

Nos collaborateurs se tiennent à votre disposition pour de plus amples renseignements.

ELEKTRON AG
Division Systèmes de paiement
Riedhofstrasse 11
CH-8804 Au ZH

Tél : +41 44 781 04 64
Fax : +41 44 781 06 04
E-Mail: BICONT@elektron.ch
Site Web: www.elektron.ch

1. Consignes de sécurité	4
Règles générales de sécurité.	4
Responsabilités	5
Utilisation prévue	5
Zones à risques	6
Règles spécifiques à l'appareil	6
2. Symboles utilisés	7
3. Cartes	7
4. Utilisateur / BICONT 311	8
Panneau de commande	8
Débit du montant / Mise en route de la machine	9
Affichage des symboles	9
Recrédit du reliquat	10
Ouverture de porte	10
Requête de solde de carte	10
5. Utilisateur / BICONT 312.....	11
Panneau de commande	11
Débit du montant / Mise en route de la machine	12
Affichage des symboles	12
Recrédit du reliquat	13
Ouverture de porte	13
Requête de solde de carte	13
6. Concierge BICONT 311/312	14
Créditer 311 / 312	14
Supprimer le montant de la carte	15
7. Electricien BICONT 311/312.....	16
Activation fonction encaissement	16

Les deux méthodes d'encaissement	17
Mesure de courant de l'appareil	18
Abandon précoce de la mesure de consommation de courant	18
8. Gestion: Relevés de compteurs.....	19
Relevés de compteurs	19
Lire les relevés de compteurs	20
9. Réglage des tarifs / durée de marche	21
Appel du menu	21
Eléments du menu / Navigation	22
Menu Général: valeurs prédéfinies	23
Machine1 / Machine2: valeurs prédéfinies	24
10. FAQ	25

Dans chaque chapitre, le contenu est décrit brièvement.

Veillez toujours vous conformer à l'affichage sur l'appareil. Celui-ci vous guidera à travers les différentes étapes.

1. Consignes de sécurité

La sécurité de cet appareil est conforme aux règles de la technologie et les normes de sécurité. Pour éviter les dommages ou accidents, une manipulation correcte de ce dispositif est une condition sine qua non.

**Veillez respecter les consignes
de ce mode d'emploi.**

Règles générales de sécurité.

Ces appareils peuvent être utilisés par des enfants âgés de 8 et plus et par des personnes ayant des capacités physiques, sensorielles ou mentales réduites ou manque d'expérience ou de connaissances, si il's sont supervisés ou en ce qui concerne la sécurité d'utilisation de l'appareil s'ils ont été formés et comprennent les risques qui en résultent. Les enfants ne doivent pas jouer avec l'appareil. L'entretien ou le nettoyage ne doit pas se faire par les enfants sans surveillance.



Cet appareil de basse tension est relié à l'installation électrique domestique 230V/400V. Cette tension peut être mortelle au toucher. Une installation incorrecte peut provoquer de graves dégâts pour la santé ou matériels.

Les branchements sur cet appareil doivent être considérés comme conducteurs de courant.

Responsabilités

L'appareil ne peut être installé que conformément aux instructions d'installation et branché sur le secteur. Faire exécuter les travaux nécessaires par un installateur agréé / électricien. L'installateur de l'appareil est responsable de la protection des personnes et des dommages matériels, ainsi que pour les informations requises à l'administrateur (superviseur).

Il est également responsable de la conformité avec les prescriptions de sécurité applicables aux travaux et les prescriptions de sécurité pour les travaux sur installations électriques basse tension. Si le cordon d'alimentation de cet appareil est endommagé, il doit être remplacé par le fabricant ou son agent de maintenance ou toute autre personne qualifiée pour éviter tout danger.

Utilisation prévue

L'appareil est prévu pour le paiement des coûts de fonctionnement pour les machines à laver et sèche-linge. Aucune responsabilité pour les dommages ou un mauvais fonctionnement ne peuvent être pris en compte. Réparation, modification ou manipulation sur ou dans l'appareil, en particulier sur les parties actives, ne peuvent uniquement être exécutées par le fabricant ou toute autre personne qualifiée. Une réparation inadéquate peut entraîner des dommages sur l'appareil ou un fonctionnement anormal. Suivre les instructions dans le chapitre 10 FAQ, lorsque survient un dysfonctionnement de l'appareil ou dans le cas d'un ordre de réparation. Contactez notre service clients selon les besoins.

Gardez soigneusement le mode d'emploi pour pouvoir le consulter à tout moment. Donnez le mode d'emploi avec

l'appareil si vous le vendez ou si vous le confiez à des tierces parties. Le nouveau propriétaire peut ainsi se renseigner sur le fonctionnement de l'appareil.

Zones à risques

Risque résiduel par le toucher à la connexion basse tension (230/400 VAC). L'utilisation normale de l'automate à pièces BICONT 311 et BICONT 312, répond à toutes les normes et réglementations afin d'éviter des blessures corporelles et dommages matériels. Les risques résiduels ne sont cependant pas complètement exclus.

Règles spécifiques à l'appareil



L'appareil doit être utilisé exclusivement avec des fusibles (disjoncteur)

2. Symboles utilisés



Utilisateur



Concierge



Electricien / technicien



Gestion



Fonctionnement de l'appareil



Affichage de la réponse de l'appareil



Attention

3. Cartes



Bleue
Carte UTILISATEUR



Verte
Carte CHARGEMENT



Jaune
Carte CONTROLE



Rouge
Carte GESTION



Noire
Carte SERVICE



Les cartes sont configurées sur les systèmes respectifs et ne s'utilisent pas sur d'autres systèmes.



4. Utilisateur / BICONT 311

Ouverture de porte, paiement du lavage, le partage de la machine, la rétro facturation du montant et requête du solde de la carte.

Machine à laver ou sèche-linge sont exploités par les machines à pièces BICONT 311. Son utilisation nécessite une **carte bleue** chargée avec un crédit.

Panneau de commande

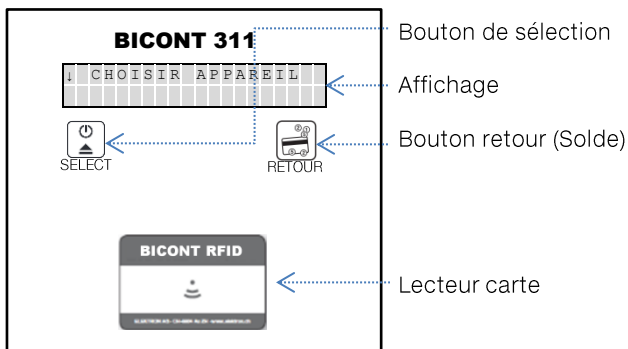

Veuillez toujours tenir compte de l'affichage sur l'appareil. Celui-ci vous guide à travers les différentes étapes.



Débit du montant / Mise en route de la machine

➔ Affichage sombre, appuyez sur un bouton

○ Affichage:

				CHOISIR			APPAREIL							
--	--	--	--	---------	--	--	----------	--	--	--	--	--	--	--

➔ Appuyer bouton **SELECT**

○ Affichage:

															PAIEMENT				
															CARTE	SVP			

➔ Poser la **carte bleue** contre le lecteur à carte

○ Au signal sonore l'opération de débit est terminée

○ Ex. affichage:

				-			2,00		CHF										
				-			12,00		CHF										

➔ Retirez la **carte bleue**

○ L'appareil branché est prêt à être utilisé

Affichage des symboles

Quoi:		Que faire?:
⊠	Point s'allume	Attendre mise en route de l'appareil
⊠⊠	Point et angle clignotent en alternance	Machine à laver fonctionne



Recrédit du reliquat



Affichage sombre, appuyez sur un bouton



Affichage:

			C	H	O	I	S	I	R		A	P	P	A	R	E	I	L		
							C	A	R	T	E		S	V	P					



Appuyer bouton **RETOUR** 



Affichage:

1				R	E	T	O	U	R		D	U		S	O	L	D	E			
							C	A	R	T	E		S	V	P						



Poser la **carte bleue** contre le lecteur à carte



Au signal sonore l'opération de crédit est terminée



Ex. affichage:

						+				3	,	00		CHF							
						=				15	,	00		CHF							



Retirez la **carte bleue**

Ouverture de porte



Display off: presser une touche
Display on: Appuyer bouton **SELECT**  pendant 3 Sec.



Affichage:

1										O	U	V	E	R	T	U	R	E			
																P	O	R	T	E	



La machine est éteinte pendant un temps standard (20 secondes). La porte de la machine peut être activée.

Requête de solde de carte



Affichage sombre, appuyez sur un bouton **Select** 



Poser la **carte bleue** contre le lecteur à carte



Affichage:

ID:				1		7	3	2		4	8	6		7	2	0				
VALEUR:											15	.	00		CHF					



5. Utilisateur / BICONT 312

Ouverture de porte, paiement du lavage, le partage de la machine, la rétro facturation du montant et requête du solde de la carte

Machine à laver et/ou sèche-linge sont exploités par les machines à pièces BICONT 312. Son utilisation nécessite une **carte bleue "UTILISATEUR"** chargée avec un crédit.

Panneau de commande

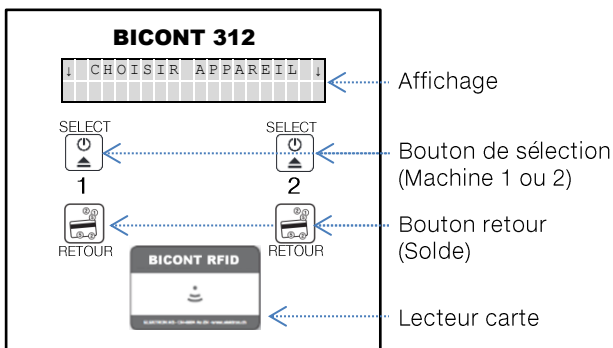

Veillez toujours tenir compte de l'affichage sur l'appareil. Celui-ci vous guide à travers les différentes étapes.



Débit du montant / Mise en route de la machine

- ➔ Affichage sombre, appuyez sur un bouton
- Affichage:

				C	H	O	I	S	I	R		A	P	P	A	R	E	I	L				
--	--	--	--	---	---	---	---	---	---	---	--	---	---	---	---	---	---	---	---	--	--	--	--
- ➔ Sélectionner machine 1 ou 2 **SELECT1/2**
- Affichage:

										P	A	I	E	M	E	N	T							
								C	A	R	T	E		S	V	P								
- ➔ Poser la **carte bleue** contre le lecteur à carte
- Au signal sonore l'opération de débit est terminée
- Affichage:

			-			2	,	00		C	H	F												
			-			12	,	00		C	H	F												
- ➔ Retirez la **carte bleue**
- L'appareil 1 ou 2 est prêt à être utilisé

Affichage des symboles

Quoi:	Que faire?	
⚡	Point sur le bord gauche ou droit de l'écran s'allume	Attendre mise en route de l'appareil
⚡<	Point et angle à gauche ou à droite de l'afficheur clignotent en alternance	Machine à laver fonctionne



Recrédit du reliquat

- ➔ Affichage sombre, appuyez sur un bouton
- Affichage:

C	H	O	I	S	I	R	A	P	P	A	R	E	I	L					
---	---	---	---	---	---	---	---	---	---	---	---	---	---	---	--	--	--	--	--
- ➔ Appuyer sur bouton **RETOUR1/2**
- Affichage:

↓	R	E	T	O	U	R	D	U	S	O	L	D	E	↓					
	C	A	R	T	E	S	V	P											
- ➔ Poser la **carte bleue** contre le lecteur à carte
- Au signal sonore l'opération de crédit est terminée
- Affichage:

		+		3	,	00		C	H	F									
		=		15	,	00		C	H	F									
- ➔ Retirez la **carte bleue**

Ouverture de porte

- ➔ Display off: presser une touche
Display on: Appuyer bouton **SELECT 1/2** 3 sec
- Affichage:

								O	V	E	R	T	U	R	E				↓
								P	O	R	T	E							
- La machine est éteinte pendant un temps standard (20 sec.). La porte de la machine peut être activée.

Requête de solde de carte

- ➔ Affichage sombre, appuyez sur un bouton **SELECT1/2**
- ➔ Poser la **carte bleue** contre le lecteur à carte
- Affichage:

ID:				1		7	3	2		4	8	6		7	2	0			
VALURE:										15	.	00		C	H	F			





6. Concierge BICONT 311/312

Avec la carte verte **CHARGEMENT**, créditer un montant sur la carte de l'utilisateur ou suppression/reset

Créditer 311 / 312

- ➔ Affichage sombre, appuyez sur un bouton
- ➔ Poser la **carte verte CHARGEMENT** contre le lecteur à carte
- Affichage:



M	O	N	T	A	N	T	D	E	R	E	C	H	A	R	G	E
				5	0			C	H	F						
- ➔ Avec les boutons **SELECT**  / **RETOUR**  (BICONT 311) ou **SELECT1/2**  (BICONT 312) Ajuster credit
- ➔ Retirez la **carte verte CHARGEMENT**
- ➔ Poser la **carte bleue** contre le lecteur à carte
- Affichage:

	+	2	5	,	0	0	C	H	F							
	=	9	5	,	2	0	C	H	F							
- ➔ Retirez la **carte bleue**



Supprimer le montant de la carte

- ➔ Affichage sombre, appuyez sur un bouton
- ➔ Poser la **carte verte CHARGEMENT** contre le lecteur à carte
- Affichage

M	O	N	T	A	N	T		D	E		R	E	C	H	A	R	G	E
								5	0									
- ➔ Avec le bouton **SELECT**  / **RETOUR**  (BICONT 311) ou **SELECT1/2**  (BICONT 312) mettre le montant du crédit à 0.00 CHF
- ➔ Retirez la **carte verte CHARGEMENT**
- ➔ Suivez les instructions à l'écran

Ensuite, la valeur de la carte (CHF 0.00) peut être vérifiée avec la requête de solde de carte:

- ➔ Poser la **carte bleue** contre le lecteur à carte
- Affichage:

I	D	:								1		7		3		2		4		8		6		7		2		0	
V	A	L	U	R	E	:																							
- ➔ Retirez la **carte bleue**



7. Electricien BICONT 311/312

Mise en service : Activer la fonction encaissement / déverrouiller et mesure de la consommation électrique de l'appareil connecté.

Contrôlez l'appareil pour des dommages liés au transport.



L'appareil est livré „autorisé à l'utilisation“.
La fonction d'encaissement doit être activée tout d'abord.

Ensuite, l'appareil est prêt à fonctionner et les tarifs peuvent être appliqués.

Activation fonction encaissement



Poser la **carte rouge GESTION** contre le lecteur à carte



Affichage:

M	E	N	U	:															
A	C	T	I	V	E	R		E	N	C	A	I	S	S	E	M	E	N	T



Affichage:

A	C	T	I	V	E	R		E	N	C	A	I	S	S	E	M	E	N	T
P	R	E	S	S	E	R		T	O	U	C	H	E	S		1	+	2	



Suivre les instructions



L'appareil est maintenant prêt à l'emploi

La fonction d'encaissement ne peut plus être désactivée avec la carte de gestion. Dès que l'encaissement est activé, cette fonction n'est plus affichée dans le menu.



Les deux méthodes d'encaissement

Différentes méthodes d'encaissement peuvent être activées pour différentes applications.

- Reconnaissance par le seuil de courant
(Pour machines à laver et sèche-linge) Après le prélèvement du montant BICONT 311/312 attend que le seuil de puissance pré-réglée soit dépassé. Dès lors, c'est par séquence de 10 RP.- que le montant est facturé. Les valeurs sont réglables individuellement pour chaque machine.
- Durée contrôlée
(Déshumidificateur, équipements de déshumidification, douches, etc.). L'état de fonctionnement de la machine connectée n'est pas pris en compte et le temps commence à expirer immédiatement après l'encaissement. Pour la fonction dépendant du temps d'encaissement de l'appareil connecté, le seuil actuel de la valeur est « 0 ».

Si vous avez des questions sur les fonctions d'encaissement, consultez notre service clients.



Mesure de courant de l'appareil

Les appareils sont débloqués et affichent le courant de la L1 en mA

- ➔ Affichage sombre, appuyez sur un bouton
- ➔ Poser la **carte noire SERVICE** contre le lecteur à carte
- ➔ Menu «COURANT» est activé après 5-7 Sec.
- L'appareil est débloqué pour un temps de service (15 min) et mesure la consommation d'énergie de la charge (L1)
- Affichage:

C	U	R	R	A	N	T	:	.																			
M	1	:							2	3	3	.					M	2	:								0

 (Bsp: BICONT312)

Cette fonction convient pour déverrouiller l'appareil et pour effectuer des tests sur les consommations.

Astuce: si l'appareil connecté à une porte électrique, on peut vérifier en appuyant sur la porte d'ouverture si l'appareil est correctement raccordé (débit augmente à court terme).

Abandon précoce de la mesure de consommation de courant

- ➔ Appuyez simultanément sur les boutons **SELECT** / **RETOUR** (BICONT 311) ou **SELECT1/2** (BICONT 312)



8. Gestion: Relevés de compteurs

Différents paramètres d'exploitation des machines à pièces









Relevés de compteurs

Vous pouvez lire les informations suivantes avec la **carte jaune**
CONTRÔLE:

- Sous-total nombre de charges
- Nombre total de charges
- Sous-total de charges (en CHF)
- Nombre total des charges (en CHF)
- Sous-total des suppressions (en CHF)
- Total des suppressions (en CHF)
- Machine 1 Sous-total des programmes
- Machine 1 Total des programmes
- Machine 1 Sous-total des encaissements
- Machine 1 Total des encaissements
- Machine 1 les 19 dernières cartes
- Machine 2 Sous-total des programmes (BICONT 312)
- Machine 2 Total des programmes (BICONT 312)
- Machine 2 Sous-total des encaissements (BICONT 312)
- Machine 2 Total des encaissements (BICONT 312)
- Machine 2 les 19 dernières cartes (BICONT 312)
- Effacer les sous-totaux

Lire les relevés de compteurs



-  Affichage sombre, appuyez sur un bouton
-  Poser la **carte jaune CONTRÔLE** contre le lecteur à carte
-  Le premier relevé de compteur s'affiche
-  Retirez la **carte jaune CONTRÔLE**
-  Après 3 secondes le relevé de compteur suivant s'affiche
-  Ou avec le bouton **RETOUR**  (BICONT311) / **SELECT2**  (BICONT 312) on peut parcourir le menu. Au dernier point vous pouvez remettre les sous-totaux des relevés de compteurs sur 0.

Veillez toujours tenir compte de l'affichage sur l'appareil.



9. Réglage des tarifs / durée de marche

Réglage des paramètres des tarifs, durée de marche des machines, tarif standard etc...

Vous trouverez ci-dessous les différents menus de réglages. (ACTIVER L'ENCAISSEMENT: Chapitre 7. Electricien). Ces réglages peuvent être lus avec la **carte rouge GESTION**

Veuillez toujours tenir compte de l'affichage sur l'appareil.



Ne modifier uniquement les paramètres dont vous connaissez les fonctions.

Appel du menu



Affichage sombre, appuyez sur un bouton



Poser la **carte rouge GESTION** contre le lecteur à carte



Affichage:

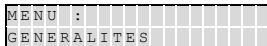

Retirez la **carte rouge GESTION**











Navigation, voir page suivante « les éléments du menu »



Éléments du menu / Navigation

Choisir les points du menu suivants avec le bouton **RETOUR**  (BICONT 311) et **SELECT2**  (BICONT 312). Après 7 secondes, le menu des mises à jour est appelé :

Général	→	7Sec.	Menu (voir page 23)
↓ RETOUR  / SELECT2 			
Machine 1	→	7Sec.	Menu: (voir page 24)
↓ RETOUR  / SELECT2 			
Machine 2 (BICONT 312)	→	7Sec.	Menu: (voir page 24)
↓ RETOUR  / SELECT2 			
Charger les réglages d'usine	→	7Sec.	Charger les réglages d'usine
↓ RETOUR  / SELECT2 			
Power User	→	7Sec.	Fonctions supplémen- taires pour Service ELEKTRON



Veuillez toujours tenir compte de l'affichage sur l'appareil.



Menu Général: valeurs prédéfinies

VERSION DU FIRMWARE	x'xxx
UTILISATEUR	2
NO DE BUANDERIE	0
CHOIX DE LA LANGUE	FRANCAIS
CONTRASTE	x
LUMINOSITE	xx
CODE DE CHARGE	xx'xxx
MONTANT DE RECHARGE	50.00 CHF
VALEUR DU PAS CHARGE	5.00 CHF
VALEUR MAX. DE CARTE	500.00 CHF
TEMPS DE SERVICE	15 MIN.
TEMPS AU STANDBY	1 MIN.
ERREUR SIGNAL SPNORE	OUI
2 CARTE UTILISAT.	NON

Les points changent toutes les 7 secondes

En appuyant sur les boutons **SELECT**  **RETOUR**  (BICONT311) **SELECT1/2**  (BICONT 312) on peut modifier les valeurs.

Après modification attendre 7sec, la valeur modifiée est enregistrée, l'afficheur indique l'étape suivante.

Veuillez toujours tenir compte de l'affichage sur l'appareil.



Le CODE DE CHARGEMENT et le NUMERO DE LA LAVERIE ne peuvent être modifiés que par la Société ELEKTRON (ou après accord).



Machine1 / Machine2: valeurs prédéfinies



TARIF INTERVALLE	1.20	CHF
DUREE MAX. D'UN PROG	150	MIN.
ACOMPTE	3.00	CHF
DELAI DEMARRGE	10	MIN.
SEUIL COURANT	160	MA
RETARD DECLENCHEMENT	300	SEC.
DUREE PORTE OUVERTE	20	SEC.

(affichage uniquement)

Les points changent toutes les 7 secondes.

En appuyant sur les boutons **SELECT**  **RETOUR**  (BI-CONT311) **SELECT1/2**  (BICONT 312) on peut modifier les valeurs.

Après modification attendre 7sec, la valeur modifiée est enregistrée, l'afficheur indique l'étape suivante.

Veuillez toujours tenir compte de l'affichage sur l'appareil.

10. FAQ

Message / problème	→ Description Action / cause
Machine s'éteint au bout de 10 min	Assurez-vous que le BICONT peut détecter le lancement du programme. Celui-ci est matérialisé par un point ■ et une flèche > alternativement sur l'écran. → Avec la carte service sur machine en marche vérifier si le courant est mesuré. (Chapitre mesure de courant sur machine)
Machine s'éteint durant le programme	Le BICONT par L1 ne peut pas reconnaître le courant de l'appareil connecté, le BICONT après le délai de temporisation éteint l'appareil (valeur par défaut 300 Sec.). → La machine n'est pas reliée à L1
PAIEMENT INSUFFISANT	→ La durée du programme est trop courte ou la machine n'a pas pu effectuer le programme dans le temps défini ou il n'y a pas eu d'autre opération de paiement
CREDIT INSUFFISANT	→ Le montant de la carte ne suffit pas au lavage Recharger la carte
PROGRAMME EN COURS D'EXÉCUTION	→ Un acompte de paiement a été effectué et la machine est un programme est en cours.
Machine occupée	Une personne utilise déjà cette machine de lavage/séchage. → Attendre la fin du programme.
Carte inconnue ou endommagée	La carte n'est pas lisible ou ne correspond pas à ce système. → la carte doit être changée.
Carte enlevée trop tôt	La carte n'a pu être lue correctement. → Poser la carte sur le lecteur de carte et attendre le message „Retirer la carte ».
Type de carte incorrect	La carte ne correspond pas à l'action en cours. La carte n'a pas été correctement réinitialisée/neutralisée. → Utiliser la bonne carte.

<i>Faux numéro laverie</i>	<i>Cette carte est attribuée à une autre laverie. → Utiliser la bonne carte de lavage.</i>
<i>Affichage : Machine à pièces pas active</i>	<i>→ L'encaissement n'est pas activé (voir chapitre Activation de la carte page 16)</i>

